



ADATARA LIVE DEMONSTRATION 2023

主催：ADATARA Live Demonstration

会期

2023年5月31日(水)~6月2日(金)

開催方法

Web開催

会場

メグレスホール(星総合病院)

〒963-8501 福島県郡山市南町1-1-1 TEL 024-932-5511

195 HAZUKE HOSHI

2023年開催方法について

オンライン開催

- ライブ中継等すべてのプログラムをオンライン配信
- メグレスホールに現地会場を設け、現地からWeb参加も可能とします。
- 本科修了後、アーカイブ配信を予定
- ライブコース座長は原則現地参加
- コメディカルは現地開催（Facultyは現地参加、一般参加者は現地またはWebで参加）

2023年開催方法について

- 本会終了後、アーカイブ配信を行います。
 - Live Demonstration
 - 教育セッション
 - 共催プログラム
 - ADATARA Imaging
 - Slender session @ ADATARA
 - CTO教室
 - 特別シンポジウム
 - コメディカルプログラム
- 配信期間
2023年6月12日（月）～6月23日（金）

ポラリス看護学院 メグレスホール



会場平面図 (第1会場、第2会場)

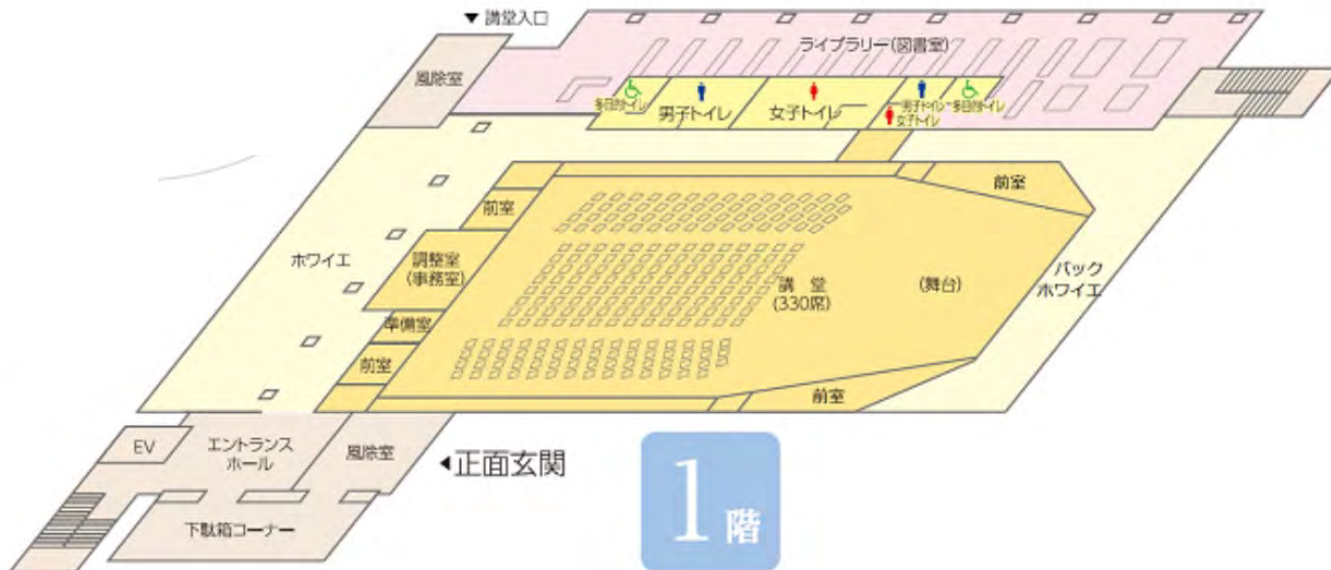

会場レイアウト (第2会場、第3会場)

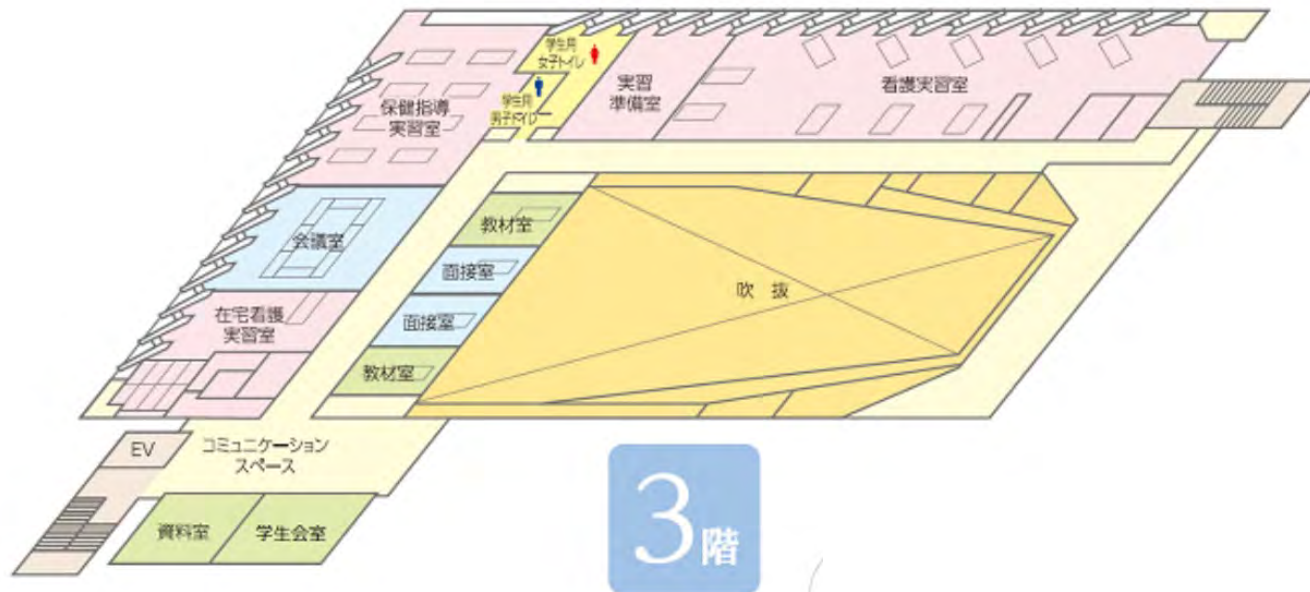

6月1日(木) 星総合病院

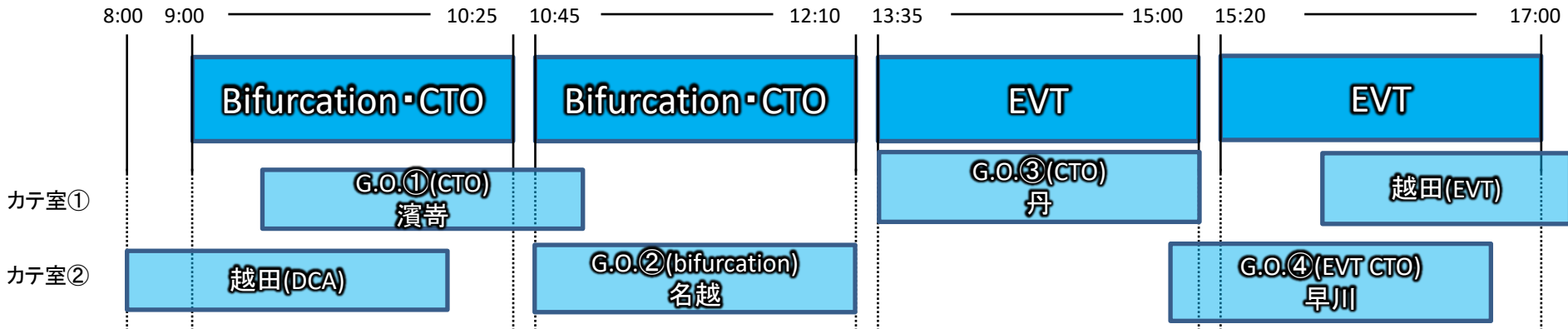

6月2日(金) 太田西の内病院

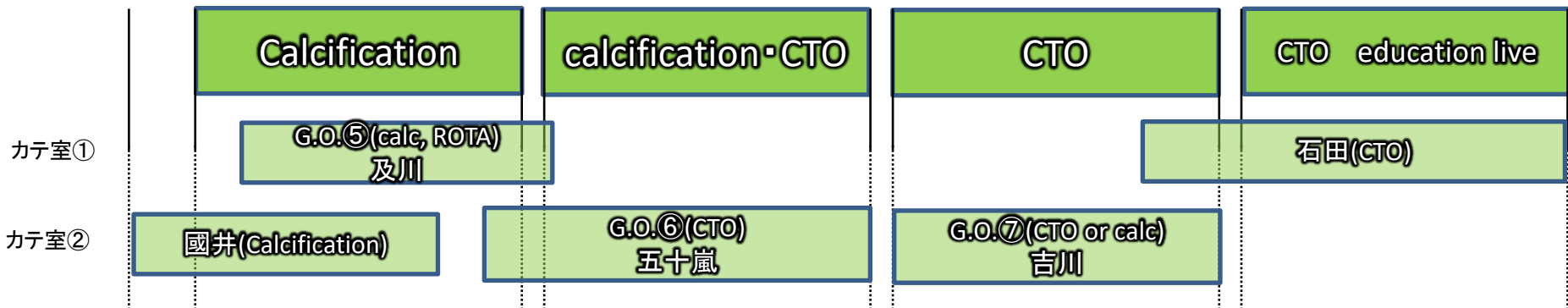

オペレーター

- 星総合病院

越田 亮司 (星総合病院)
濱寄 裕司 (おおたかの森病院)
丹 通直 (時計台記念病院)
名越 直樹 (大阪府済生会中津病院)
早川 直樹 (国保旭中央病院)

- 太田西ノ内病院

國井 浩行 (大原総合病院)
及川 裕二 (心臓血管研究所付属病院)
五十嵐 康己 (札幌厚生病院)
吉川 糧平 (三田市民病院)
石田 悟朗 (太田西ノ内病院)

ビデオライブデモンストレーション

- PCI live by young operator

CVIT認定医を取得した程度の若手医師をoperatorとして、専門医の指導下にVideo liveを実施

術前ストラテジー、PCI、術後ディスカッションを事前収録。

コメンテーターも若手。

症例テーマに合わせたミニレクチャー。

- オペレーター：赤間 浄（大原総合病院）
- プロクター：越田 亮司
- 6月2日（金）13:35～14:35
- 会場：第2会場

- **CTO Education Course**

オペレーター：石田悟朗（太田西ノ内病院）

プロクター：土金悦夫先生

6月2日（金） 15:20～17:00

プログラム概要 (6) 教育プログラム

教育セッションはインターベンション治療の基本をしっかりと勉強して頂くことを目的としています。

これからPCI治療を始める方は勿論、既にPCI経験の豊富な方も、もう一度基礎を見直して頂きたいと思います。



プログラム概要 (8)

教育プログラム

プログラム数 (5セッション)

6月2日 (金)

- 11:40-12:05 CTOの基本を学ぼう2023～antegrade approach編～
- 12:10-12:35 重症ACSの治療戦略～ショック合併・血栓性病変～
- 15:40-16:05 画像で学ぶPCI合併症
- 16:10-16:35 SFAの困ったお話し
- 16:40-17:05 LEADの石灰化病変に挑む

共催プログラム

- ランチョンセミナー
- ミニレクチャー
- アフタヌーンセミナー
- ADATARA PPI & 第29回FPIC
- 特別企画～症例徹底討論～
- ADATARA Imaging
- Slender session@ADATARA
- 特別シンポジウム「EVT」
- 特別シンポジウム「石灰化治療」
- テーマライブ

共催プログラム (1-1) ◆ランチョンセミナー

6月1日 (木) 12:30~13:30

【1】 第1会場 (ライブチャンネル) 募集中
共催費：1,000,000円

【2】 第2会場 (セミナーチャンネル)
共催費：~~1,000,000円~~

12:35~13:25

【3】 第3会場 (コメディカルチャンネル)
共催費：~~1,000,000円~~

共催プログラム (1-1) ◆ランチョンセミナー

6月2日 (金)

【1】 12:30~13:00

第1会場 (ライブチャンネル)

共催費：500,000円

【2】 13:00~13:30

第1会場 (ライブチャンネル)

募集中

共催費：500,000円

【2】 12:40~13:40

第2会場 (セミナーチャンネル)

共催費：1,000,000円

【3】 13:00~13:50

第3会場 (コメディカルチャンネル)

共催費：1,000,000円

共催プログラム (1-1)

◆ランチョンセミナー

- ランチョンセミナーの座長、演者は共催企業様でお決めください。
- 座長、演者費用（旅費、宿泊費、謝金等）は共催企業様のご負担となります。
※Facultyからお選び頂いた場合には旅費、宿泊費は本会で負担いたします。（但し、共催プログラム参加のため追加宿泊が必要となった場合には追加分をご負担頂きます）
- 現地でのご参加も可能です。
- 会場のお弁当代は含まれます。

共催プログラム (1-2)

◆ミニレクチャー 9枠 (各15分)

会場：第1会場 (ライブデモンストレーション会場)

- 【1】 6月1日 (木) ライブコース1の時間中 (15分) 募集中
- 【2】 6月1日 (木) ~~ライブコース2の時間中 (15分)~~
- 【3】 6月1日 (木) ~~ライブコース3の時間中 (15分)~~
- 【4】 6月1日 (木) ~~ライブコース4の時間中 (15分)~~
- 【5】 6月2日 (木) ライブコース5の時間中 (15分) 募集中
- 【6】 6月2日 (木) ~~ライブコース6の時間中 (15分)~~
- 【7】 6月2日 (木) ~~ライブコース7の時間中 (15分)~~
- 【8】 6月2日 (木) ~~ライブコース8の時間中 (15分)~~
- 【9】 6月2日 (木) ~~Young Operatorビデオライブコースの時間中 (15分) ※第2会場~~

共催費：1枠 400,000円

共催プログラム (1-2) ◆ミニレクチャー 9枠 (各15分)

- ミニレクチャーの座長はライブコースの座長が務めます
- 座長費用（旅費、宿泊費等）のご負担はございません。
- 座長の謝金はございません。
- ミニレクチャーはライブの進行具合により開始時間が決まりますので演者は当日該当ライブコースが始まりましたら待機して頂きます。



共催プログラム (1-2)

◆ コメディカルミニレクチャー 6枠 (各20分)

会場：第3会場 (コメディカルチャンネル)

- 【1】 6月1日 (木) ~~10:25~10:45 (IABP)~~
- 【2】 6月1日 (木) 14:55~15:15 (ECMO) 募集中
- 【3】 6月1日 (木) ~~16:05~16:25 (IMPELLA)~~
- 【4】 6月2日 (金) ~~11:05~11:25 (FFR/Resting Index)~~
- 【5】 6月2日 (金) 12:35~12:55 (DCA) 募集中
- 【6】 6月2日 (金) 15:00~15:20 (EP) 募集中

共催費：1枠 250,000円

共催プログラム (1-3) ◆アフタヌーンセミナー

6月1日 (木) 15:00～15:30

【1】 第2会場 (セミナーチャンネル)

共催費：~~800,000円~~

6月2日 (金) 15:05～15:35

【2】 第2会場 (セミナーチャンネル)

共催費：~~800,000円~~

共催プログラム（1-3） ◆アフタヌーンセミナー

- アフタヌーンセミナーの座長、演者は共催企業様でお決めください。
- 座長、演者費用（旅費、宿泊費、謝金等）は共催企業様のご負担となります。
※Facultyからお選び頂いた場合には旅費、宿泊費は本会で負担いたします。（但し、共催プログラム参加のため追加宿泊が必要となった場合には追加分をご負担頂きます）
- 現地でのご参加も可能です。

共催プログラム (1-4) ◆ADATARA PPI&第29回FPIC

- 日程：2023年5月31日 (水) 17:00～19:00
- 内容：特別講演
症例検討会
- 共催費：200,000円
- 募集枠：3社



共催プログラム (1-5) ◆特別企画～症例徹底討論～

- 日程 SS-1 6月2日 (金) 9:00～9:35
- SS-2 9:40～10:15
- SS-3 10:20～10:55
- SS-4 11:00～11:35
- 会 場：第2会場 (セミナーチャンネル)
- 内 容：1セッション35分
- 共催費：600,000円
- ~~募集枠：4社~~



共催プログラム (1-6) ◆特別シンポジウム「EVT」

- テーマ：EVTの最新のトピック
- 日程：6月1日（木） 10:55～12:25
- 共催費：500,000円
- 募集枠：2枠



共催プログラム (1-7) ◆特別シンポジウム「石灰化」

- テーマ：石灰化病変に対する治療戦略の新たな展開
Rota、OAS、IVL
- Shockwaveが保険償還されている時期と思われ、同デバイスをトピックとした石灰化治療の新たなストラテジーを考えるシンポジウム

- 日程：6月1日（木） 13:35～14:55
- 共催費：500,000円
- 募集枠：2枠



共催プログラム (1-8) ◆Slender Session@ADATARA

座長、演者、コメンテーターについては本会で決定します。
企画責任者：山本 義人先生

内 容：未定

会 場：第2会場 (150名)

日 程：6月1日(木) 15:30～17:00 (予定)

共催費：350,000円(1社)

募集枠：6社 募集中



共催プログラム (1-9)

◆Slender Session@ADATARA

- プログラム内容は山本義人先生が決定します。
- 座長、演者、コメンテーターの招聘費用（旅費、宿泊費）は共催費に含まれます。
- 現地でのご参加も可能です。



共催プログラム (1-10) ◆ADATARA Imaging 2023

ADATARA Imagingとしてインターベンション治療の際に使用されるそれぞれのイメージングデバイスのモダリティについて深く検討を加えるプログラムを企画します。

会 場：第2会場 (150名)

日 程：6月1日(木) 9:20～10:50

共催費：400,000円

募集枠：5社 募集中

※Imagingメーカー複数社共催

共催プログラム (1-10) ◆ADATARA Imaging 2023

- プログラム内容は阿部亘先生が決定します。
- 座長、演者、コメンテーターの招聘費用（旅費、宿泊費）は共催費に含まれます。
- 現地での参加も可能です。

特別プログラム (1-11)

◆フォーカスライブ

6月1日 (木) ライブコース 1 & 2 「Bifurcation・CTOコース」
ライブコース 3 & 4 「EVTコース」

6月2日 (金) ライブコース 5 & 6 「CTO・石灰化コース」
ライブコース 7 「CTOコース」
ライブコース 8 「CTO Education Live」
ライブコース 9 「Young doctor Video Live」 ※第2会場

会 場：第1会場 (ライブチャンネル) ※ライブコース 9は第2会場

共催費：600,000円

特別プログラム (1-11)

◆フォーカスライブ

- フォーカスライブはコース以外に1症例に対して共催して頂くことが可能です。
 - 開催日時：2023年6月1日（木）～2日（金）
 - 会場：第1会場（ライブチャンネル）
 - 共催いただいた症例の開始より終了までとします。（但し、放映はプログラムの進行によりますので保証するものではありません。）
 - 使用デバイスについてはできるだけ共催企業様の商品を使いますが、症例によっては他のデバイスを使用することがございます。
 - 金額：300,000円
 - 募集枠：6枠

特別プログラム (1-11)

◆フォーカスライブ

- フォーカスライブの症例は患者様によりますのでお約束するものではありません。
- フォーカスライブのテーマは変更する可能性がございます。
- 共催頂いても使用するデバイスを制限されることはございません。

6月1日(木) 星総合病院

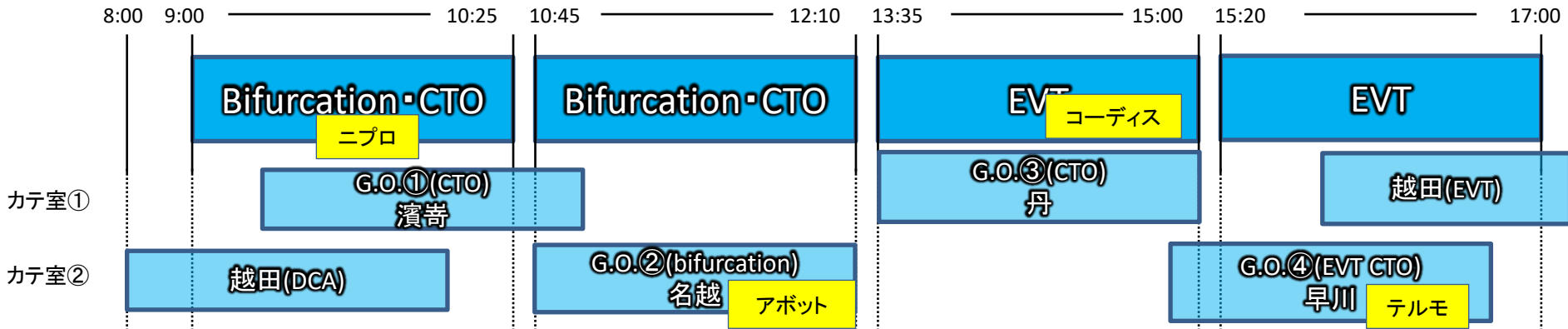

6月2日(金) 太田西の内病院

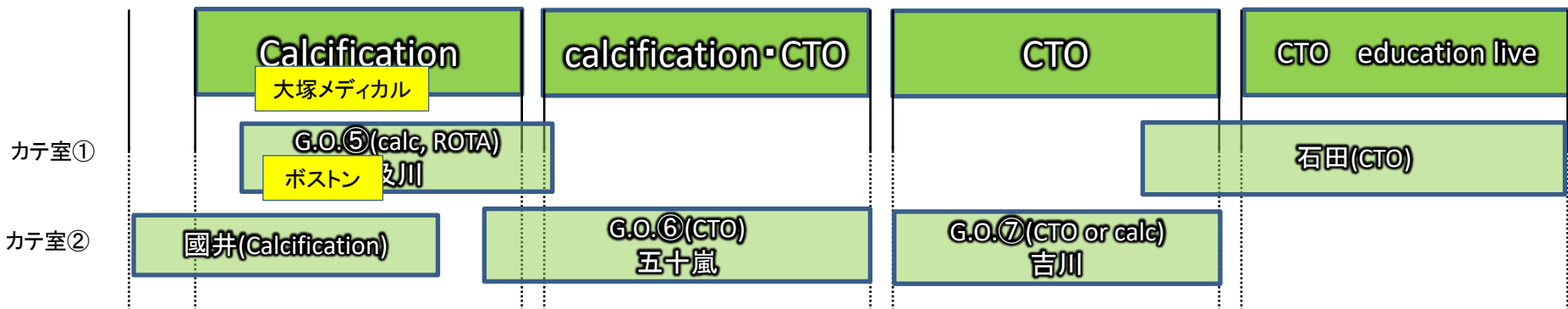

共催プログラム(2)

- 機器展示
- ホスピタリティルーム
- プログラム広告
- バナー広告
- 企業CM (幕間)

共催プログラム(2)

◆機器展示

本会には東北地方を始めとして全国からインターベンション治療に携わる医師、コメディカルが参加します。参加者の多くは各地で活躍中のもの、実務に長けているもの、まだ始めたばかりではあるものの将来有望なものであり、また臨床工学を学ぶ学生も多く参加いたします。企業の皆様にとり、企業活動、製品説明・研究開発の成果をご披露いただく絶好の機会かと存じます。そこで、会場内に展示ブースを設けることにしております。是非とも貴社のPRや新製品の紹介に展示ブースをご活用ください。皆様方の出展をお待ち申し上げます

共催プログラム (2-1)

◆機器展示

1F ホワイエ (予定)

小間スペース：間口

1800mm×奥行600mm
長机をご用意いたします。

出展料：150,000円
(1小間)

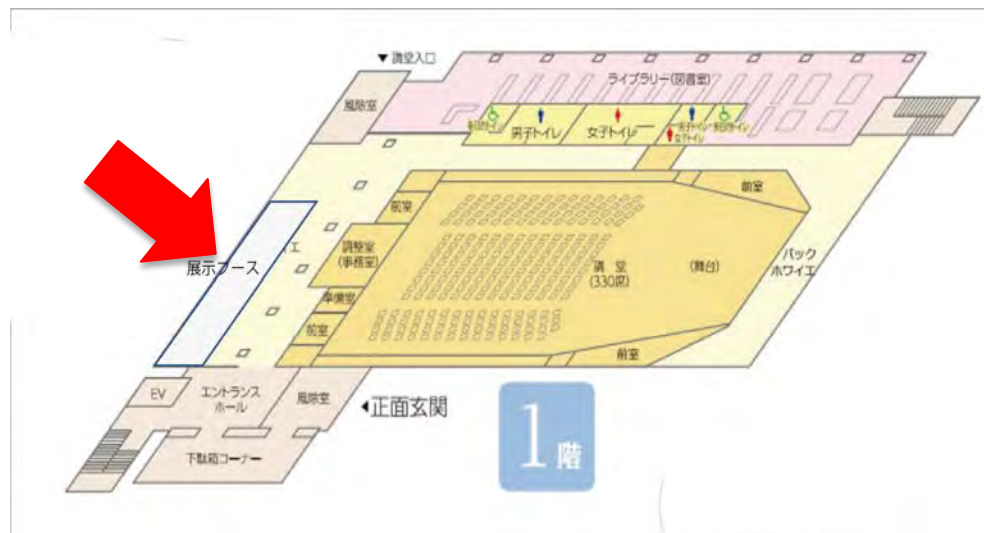

◆ 機器展示

■ 小間仕様図

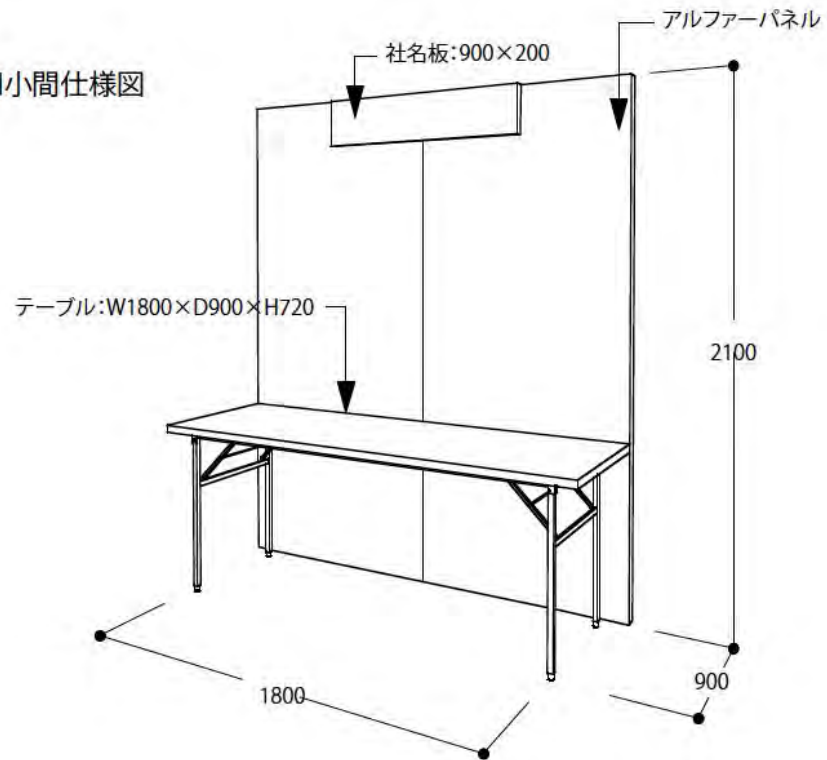

共催プログラム (2-2) ◆ホスピタリティルーム

本会には東北地方を始めとして全国からインターベンション治療に携わる医師、コメディカルが参加します。参加者の多くは各地で活躍中のもの、実務に關けているもの、まだ始めたばかりではあるものの将来有望なものであり、また臨床工学を学ぶ学生も多く参加いたします。企業の皆様が“小セミナー”“企画展示”“打合せ・休憩”など多目的に使用できる「ホスピタリティルーム」をご用意いたしました。皆様方の出展をお待ち申し上げます。

共催プログラム (2-2) ◆ホスピタリティルーム

3F 小会議室
部屋代：450,000円



◆ 広告Finalプログラム (事前・当日配布)

本会では、参加者の利便性を図ること、本会運営をスムーズに行うことを目的に、プログラムを発行いたします。

このプログラムは参加者全員に配布いたします。

つきましては、関係各位、企業・団体の皆様方の広告をこの「プログラム」に掲載し、貴社のPRや新製品の紹介などにご活用いただければと存じます。皆様方からの広告掲載のお申込をお待ち申し上げます。

◆ 広告Finalプログラム (当日配布)

※オンライン開催の場合は事前配布およびホームページに掲載

配布：1,000部予定

種 類	金 額	募集総頁数
表2 (カラー/モノクロ)	1頁180,000円	1頁
表3 (カラー/モノクロ)	1頁180,000円	1頁
表4 (カラー)	1頁230,000円	1頁
巻末 (後付) 1頁 (カラー/モノクロ)	1頁100,000円	6 頁

申込締切 2023年 4月30日

◆ バナー広告

※ ホームページに掲載

1. 掲載サイト ADATARA Live Demonstration2023公式Webサイト

2. 掲載期間 申込受付完了およびデータ受信後～会期終了まで

※申込順位により必ずしも希望に添えない場合があります。

※メンテナンス等によりホームページを閉鎖している期間も広告掲載期間に含まれます。

※バナー広告の掲載位置については指定できません。

※同一ページに同一広告主が複数の広告を掲出することはできません。

3. 広告料 100,000円

4. 募集数 2枠

ADATARA LIVE DEMONSTRATION 2023

主催：ADATARA Live Demonstration

会期 2023年5月31日水～6月2日金
開催方法 Web開催

ご挨拶

ADATARA Live Demonstration 2023の当番世話人として挨拶申し上げます。
 本ライブコースは1997年から開始し、毎年開催してまいりましたが、新型コロナウイルス感染症（COVID-19）の感染拡大により2020年よりオンライン開催とさせていただきますました。
 これまで、われわれのADATARA Live Demonstrationは、PCI治療の基本を大切にすることを旨とし、より安全で、より質の高い治療を目指す医師・コメディカルのレベルアップに役立つライブとなることを目標としてきました。次回ライブコースにおきましても同様に、実践的であり役に立つ内容を目指し、明日からの治療に繋げる事の出来るライブを目指したいと存じます。
 新型コロナウイルスの感染状況は終息に向ってはありますが、本年度25回目となりますADATARA Live Demonstration 2023は2023年5月31日（水）～6月2日（金）の3日間ウェブ開催することとなりました。ウェブ開催ではございますが福良島および近郊の先生、コメディカルの皆様には現地でご参加いただけるよう聖隷総合病院のメブレスホールに会場を設けることにしております。
 皆様のご参加をお待ち申し上げます。

謹白

ADATARA Live Demonstration 2023
 当番世話人 藤井浩行
 (大原綜合病院)

最新情報

- 2023年1月1日 ホームページを刷新しました。



事務局 大原綜合病院 循環器内科
 〒960-8611 福島県福島市上町6-1
 TEL：024-526-0300

運営事務局 株式会社ビジテック（内）
 〒500-8262 岐阜県岐阜市渡部本郷1-46-9

お問い合わせ

◆ 企業CM動画広告

※プログラムの幕間に放映

1. 内容 貴社製品のPR動画（30秒以内）をセッション幕間のコマーシャルとして放映をいたします。
 - ① 30秒以上の場合はご相談ください。
 - ② データ形式：動画またはスライドショー形式
 - ・ 解像度：1,920×1,080P(i)もしくは1,280×720P
 - ③ 動画形式：MP4、MOV、AVI等

<スライドショーの場合> Power pointにて10枚以内でお願いします。お預かりしたデータは自動再生に変換して放映いたします。

 - ① 放映はプログラム幕間となります。
 - ② 放映回数：2回放映（共催プログラムをお申込の場合は当該プログラムの前後に放映となります）
2. 料金：100,000円
3. 放映募集数：6枠

◆募集中の内容

• ADATARA PPI & 第29回FPIC	5月31日 (水) 17:00~19:00	200,000円
• ランチョンセミナー4-2 (第1会場)	6月2日 (金) 13:00~13:30	500,000円
• フォーカスライブ (ライブコース)		600,000円
• フォーカスライブ (症例)		300,000円
• ミニレクチャー1 (第1会場)	6月1日 (木) 10:25~10:40	450,000円
• ミニレクチャー5 (第1会場)	6月2日 (金) 10:25~10:40	450,000円
• コメディカルミニレクチャー3 (ECMO)	6月1日 (木) 14:55~15:15	250,000円
• コメディカルミニレクチャー5 (DCA)	6月2日 (金) 12:35~12:55	250,000円
• コメディカルミニレクチャー6 (EP)	6月2日 (金) 15:00~15:20	250,000円
• ADATARA Imaging (第2会場)	6月1日 (木) 9:20~10:50	400,000円
• Slender Session (第2会場)	6月1日 (木) 15:35~17:05	350,000円
• 特別シンポジウム「EVT」第2会場	6月1日 (木) 10:55~12:25	500,000円
• 特別シンポジウム「石灰化」第2会場	6月1日 (木) 13:35~14:55	500,000円
• 機器展示		150,000円
• 広告 プログラム 表3		180,000円
後付け1P		100,000円
バナー広告		100,000円
企業CM		100,000円



ADATARA LIVE DEMONSTRATION 2023



主催: ADATARA Live Demonstration

ご清聴ありがとうございました。

195 HAZUKE HOSHI