

# ADATARA Live Demonstration2023

Web 開催趣意書

令和4年10月13日

## ADATARA Live Demonstration 2023 ご協力をお願い

謹啓 春暖の候、貴社におかれましては益々ご清祥のこととお慶び申し上げます。

ADATARA Live Demonstration 2023 の当番世話人としてご挨拶申し上げます。

本ライブコースは1997年から開始し、毎年開催してまいりましたが、新型コロナウイルス感染症（COVID-19）の感染拡大により2020年よりオンライン開催とさせていただきます。

これまで、われわれのADATARA Live Demonstrationは、PCI治療の基本を大切にすることを旨とし、より安全で、より質の高い治療を目指す医師・コメディカルのレベルアップに役立つライブとなることを目標としてきました。次回ライブコースにおきましても同様に、実践的でより役に立つ内容を目指し、明日からの治療に繋げる事の出来るライブを目指したいと存じます。

ADATARA LIVE Demonstration2023はコロナ禍ではありますが終息を期待して会場で直接交流を深めリアルタイムで情報交換をしたいとハイブリット開催で準備を進めておりましたが諸般の事情でオンライン開催とさせていただきますこといたしました。

会の開催費用につきましては、本来参加費で賄われるべきものであり、本会におきましても極力経費を切り詰めるよう努力しております。しかしながら、研究会を充実させ、参加者への過度の負担を避けるには、関係各位のご支援が不可欠でございます。

諸費ご多端の折、誠に恐縮に存じますが、本会の趣旨をご理解の上、是非とも貴社のご協力を賜りますようお願い申し上げます。

謹白

ADATARA Live Demonstration 2023

当番世話人 國井浩行

(大原総合病院)



## 開催概要

1. 研究会の名称 ADATARA Live Demonstration 2023
2. 主 催 ADATARA Live Demonstration
3. 当番世話人 國井浩行
4. 事務局 大原総合病院  
〒960-8611 福島県福島市上町6-1  
TEL : 024-526-0300
5. 運営事務局 株式会社ビジテック (内)  
〒500-8262 岐阜県岐阜市茜部本郷1-86-8  
TEL : 058-257-2727 FAX : 050-3588-8936
6. 後 援 (予 定) Complex Cardiovascular Therapeutics  
日本心血管インターベンション治療学会  
日本心血管画像動態学会  
社団法人 郡山医師会  
社団法人 福島県医師会  
社団法人 福島県臨床衛生検査技師会  
社団法人 福島県放射線技師会  
社団法人 福島県薬剤師会  
財団法人 郡山コンベンションビューロー  
福島県観光交流課
7. 会 期 2023年5月31日(水)~6月2日(金)
8. 会 場 オンライン (Web) 開催
9. 参加予定者数 900名
10. 開催趣旨と目的 本会は Coronary Intervention を主題とし、その関連領域における知識、理解の向上を目指してライブデモンストラーションを行い、成果を臨床に還元することを目的とする。
11. 開催概要  
5月31日(水) サテライトシンポジウム、症例検討会  
6月1日(木) ライブデモンストラーション、コメディカルプログラム  
セミナープログラム、教育プログラム、症例検討会  
6月2日(金) ライブデモンストラーション、コメディカルプログラム  
セミナープログラム、教育プログラム、

1.2. 所要経費概算

<収入の部>

項目	金額	備考
参加費	3,110,000 円	事前 医師・企業 7,000 円×400 コメディカル 1,000 円×150 アーカイブ 医師 7,000 円×20 コメディカル 1,000 円×20
広告収入	1,990,000 円	プログラム 230,000×1、180,000×2、100,000×6 バナー広告 100,000×2 幕間 CM 100,000×6
共催費収入	21,550,000 円	ランチョンセミナー ×7 共催セミナー ×6 ミニクチャー ×8 コミュニクチャー ×2 アフタヌーンセミナー ×2 フォーカスライブ ×4 共催シンポジウム ×4
出展料・ホスピタリティールーム	750,000 円	
寄付金	2,000,000 円	
補助金	500,000 円	
雑収入	10,500,000 円	繰越金含む
合計	40,400,000 円	

<支出の部>

項目	金額	備考
研究会準備費	9,000,000 円	
通信費	(1,600,000 円)	趣意書、プログラム送付、郵便発送
印刷費	(500,000 円)	チラシ、封筒等
会議費	(300,000 円)	世話人会、プログラム委員会
ビデオ収録・編集費	(1,000,000 円)	2 症例
旅費交通費	(300,000 円)	
消耗品費	(800,000 円)	
雑費	(500,000 円)	事前登録諸費用、事務用品、ネームカード等
運営準備費	(4,000,000 円)	ホームページ、スケジュール管理・各種折衝・出納会計管理等
当日費用	38,040,000 円	
当日運営費	(1,100,000 円)	
会場費	(550,000 円)	メグレスホール
会場設営費用	(550,000 円)	
映像機材・中継費	(7,700,000 円)	2 病院よりライブ中継
アーカイブ配信費	(3,300,000 円)	本会終了後 2 週間
会議費	(3,460,000 円)	スタッフ弁当、Faculty ドリンク、接遇費用等
印刷費	(1,940,000 円)	プログラム、症例集、参加証等
Faculty 接遇費	(10,000,000 円)	Faculty 交通・宿泊費 (100 名) 謝金他
事後処理費	180,000 円	
通信費	(20,000 円)	お礼状送付他
会議費	(50,000 円)	
会計監査費用	(110,000 円)	
予備費	2,620,000 円	
合計	40,400,000 円	

## ADATARA Live Demonstration 2023

### 開催に関わるご支援・ご協力のご案内

1. 協賛のご案内
2. 共催セミナー（ランチョンセミナー・アフタヌーンセミナー・共催セミナー、フォーカスライブ）
3. ミニレクチャー
4. 展示・ホスピタリティールーム
5. プログラム広告・バナー広告・幕間CM

#### 開催概要

会 期 2023年5月31日（水）～6月2日（金）

会 場 Web開催（オンライン開催）

- （ご案内）
1. お申込は、受付順に対応いたします。
  2. 口頭でのお申込は受け付けておりませんのでご了承ください。
  2. お申込後の取り消しは、原則としてお受けできませんのでご了承下さい。

令和5年3月15日

関係企業各位

情報公開に関する同意書

ADATARA Live Demonstration 2023 は貴社が当会に対して支払う寄付金、共催費等、および貴社が別途支払う開催に関連する費用等について、貴社の「企業活動と医療機関等との透明性に関する指針」に従って貴社のウェブサイト等を通じて公開されることに同意いたします。

なお、当会は上記同意につき、将来にわたり撤回しないことを表明保証いたします。

ADATARA Live Demonstration 2023

当番世話人 國井 浩行 (大原総合病院)  
事務局 大原総合病院  
〒960-8611 福島県福島市上町6-1  
TEL : 024-526-0300



運営事務局 株式会社ビジテック (内)  
〒500-8262 岐阜県岐阜市茜部本郷1-46-8  
TEL : 058-257-2727 FAX : 050-3588-8936

## 協賛の御願い

ADATARA Live Demonstration 2023を開催するにあたり、会の開催費用につきましては、本来参加費で賄われるべきもので、本会でも極力経費を切り詰めるよう努力しておりますが、会を充実させ、参加者への過度の負担を避けるには、関係各位のご支援が不可欠でございます。

諸費ご多端の折、誠に恐縮に存じますが、本会の趣旨をご理解の上、是非とも貴社のご協力を賜りますようお願い申し上げます。

1. 協賛の名称

ADATARA Live Demonstration 2023 協賛金

2. 協賛金の目的

ADATARA Live Demonstration 2023 開催運営資金

3. 協賛金の使途

ADATARA Live Demonstration 2023 の準備および運営費

4. 協賛金の目標額

¥2,000,000-

5. 申込期限

2023年6月末日迄

6. 申込方法

別紙の「協賛金申込書」に必要事項をご記入の上、e-mailでお申込下さい。

7. 申込先

運営事務局

株式会社ビジテック

〒500-8262 岐阜県岐阜市茜部本郷1-46-8

TEL : 058-257-2727 FAX : 050-3588-8936

E-mail : [adatara@visitech.co.jp](mailto:adatara@visitech.co.jp)

8. 振込方法

- 下記銀行口座にお振り込みをお願いいたします。
- お手数ながら、お振り込みの前に必ず「協賛金申込書」を郵送もしくはFAXにてお送りくださいますようお願いいたします。
- 振込手数料は申込各位にてご負担頂きますようお願い申し上げます。

**【振込先】**

三菱UFJ銀行 大津町支店 (店番203)

普通預金 0256200

口座名義：ADATARA Live Demonstration 代表 國井浩行

(アダタラライブデモンストレーション クニイヒロユキ)

※カナ入力の際「ダイヒョウ」は不要です。

問い合わせ先

ADATARA Live Demonstration 2023 事務取扱

〒500-8262 岐阜県岐阜市茜部本郷1-46-8

TEL : 058-257-2727 FAX : 050-3588-8936

E-mail : [adatara@visitech.co.jp](mailto:adatara@visitech.co.jp)

e-mail 送信先 : [adatara@visitech.co.jp](mailto:adatara@visitech.co.jp)

FAX 送信先 : 050-3588-8936

ADATARA Live Demonstration 2023 協賛金申込書

申込期限 : 2023 年 6 月末日

申込日 20 年 月 日

ADATARA LIVE DEMONSTRATION 2023

当番世話人 國井浩行 殿

ADATARA LIVE DEMONSTRATION 2023 の趣旨に賛同し協賛金を下記のとおり申し込みます。

¥ \_\_\_\_\_ 円

会社名又は 法人名	フリガナ : _____
領収書 宛名 会社名又は法人名	<input type="checkbox"/> 要 <input type="checkbox"/> 不要 ※上記会社名と同じ場合は記載不要です。
	フリガナ : _____
振込ご予定日	20 年 月 日
ご住所	(〒 - )
ご担当者	所属部署
	フリガナ : _____
	氏名 :
	TEL : _____ FAX : _____
その他	メールアドレス : _____ @ _____



## 共催セミナーのご案内 (募集要項)

インターベンション領域は技術進歩が著しく、治療に携わる医師およびコメディカルスタッフの資質向上に企業の皆様からの情報提供が欠かせません。

そこで、本会中の昼食時間等を利用して企業の皆様から最新情報をご提供いただく共催プログラムを企画したいと存じます。つきましては本会ならびにセミナーの趣旨にご賛同いただき、共催セミナーに共催賜りますようお願い申し上げます。

共催セミナーは、ご応募いただく企業の皆様方と私ども ADATARA Live Demonstration 2023 主催者との共催となります。

共催にあたり、共催企業名をプログラム集、ホームページ他に明記いたします。

学術セミナーのテーマ、座長・講師の選定については主催者と共催企業様の皆様とご相談の上決定したいと存じます。お申込の際に希望される内容につきまして予め事務局までご連絡をお願いいたします。

### 1. 開催日時及び会場・共催費

※開催時間についてはプログラムの関係上変わることがございます。

①	ランチョンセミナー	2023年6月1日(木) 12:30~13:30 3枠 2023年6月2日(金) 12:30~13:30 4枠
②	アフタヌーンセミナー	2023年6月1日(木) 15:00~15:30 1枠 2023年6月2日(金) 15:30~16:00 1枠
③	共催セミナー	「ADATARAPPI & 第29回FPIC」 2023年5月31日(水) 17:00~19:00 1枠 「ADATARA Imaging2023」 2023年6月1日(木) 9:20~10:50 1枠 「EVT シンポジウム」 2023年6月1日(木) 10:55~12:25 1枠 「特別シンポジウム」 2023年6月1日(木) 13:35~14:55 1枠 「Slender Session @ADATARA」 2023年6月1日(木) 15:35~17:00 1枠 「特別企画～症例徹底検討～」 2023年6月2日(金) 9:00~9:35 4枠 2023年6月2日(金) 9:40~10:15 2023年6月2日(金) 10:20~10:55 2023年6月2日(金) 11:00~11:35 「CTO 教室」 2023年6月2日(金) 17:05~18:35 1枠
④	フォーカスライブ	Bifurcation/CTO コース (Live1) 2023年6月1日(木) 9:00~10:20 1枠 Bifurcation/CTO コース (Live2) 2023年6月1日(木) 10:45~12:10 1枠 EVT コース (Live3) 2023年6月1日(木) 13:35~15:00 1枠 EVT (Live4) 2023年6月1日(木) 15:20~16:45 1枠 CTO・石灰化コース(Live5) 2023年6月2日(金) 9:00~10:20 1枠 CTO・石灰化コース(Live6) 2023年6月2日(金) 10:45~12:10 1枠 CTO Education コース(ビデオ Live7) 2023年6月2日(金) 13:35~15:00 1枠 CTO コース(Live8) 2023年6月2日(金) 15:20~16:45 1枠 ※フォーカスライブは別に1症例に対して共催して頂くことが可能です。

### 2. 開催場所及び共催費

#### ◆ ランチョンセミナー

開催日		セッション名	会場	共催費
6月1日(木)	12:30~13:30	ランチョンセミナー1	第1会場	1,000,000
	12:30~13:30	ランチョンセミナー2	第2会場	1,000,000
	12:35~13:25	ランチョンセミナー3 ※1	第3会場	1,000,000
6月2日(金)	12:30~13:00	ランチョンセミナー4-1	第1会場	500,000
	13:00~13:30	ランチョンセミナー4-2	第1会場	500,000
	12:30~13:30	ランチョンセミナー5	第2会場	1,000,000
	13:00~13:50	ランチョンセミナー6 ※1	第3会場	1,000,000

#### ◆ アフタヌーンセミナー

開催日		セッション名	会場	共催費
6月1日(木)	15:00~15:30	アフタヌーンセミナー1	第2会場	800,000
6月2日(金)	15:05~15:35	アフタヌーンセミナー2	第2会場	800,000

開催日		セッション名	会場	共催費 (総額)
5月31日 (水)	17:00~19:00	ADATARA PPI & 第29回FPIC	第2会場	200,000/1社 3社
6月1日 (木)	9:20~10:50	ADATARA Imaging2023	第2会場	400,000/1社 5社
6月1日 (木)	15:35~17:00	Slender Session2023	第2会場	350,000/1社 6社
6月2日 (金)	17:00~18:30	CTO 教室	第1会場	500,000/1社
6月1日 (木)	10:55~12:25	特別シンポジウム「EVT」	第2会場	500,000/1社 2社
6月1日 (木)	13:35~14:55	特別シンポジウム「石灰化病変」	第2会場	500,000/1社 2社
6月2日 (金)	9:00~9:35 9:40~10:15 10:20~10:55 15:40~16:15	特別企画~症例徹底討論~※4	第2会場	600,000/1社 4社

◆ フォーカスライブ

開催日		セッション名	会場	共催費
6月1日 (木)	9:00~10:20	Bifurcation/CTO コース (Live1)	第1会場	600,000
	10:45~12:10	Bifurcation/CTO コース (Live2)	第1会場	600,000
	13:35~15:00	EVT コース (Live3)	第1会場	600,000
	15:20~16:45	EVT (Live4)	第1会場	600,000
6月2日 (金)	9:00~10:20	Bifurcation・石灰化コース (Live5)	第1会場	600,000
	10:45~12:10	CTO・石灰化コース (Live6)	第1会場	600,000
	13:35~15:00	CTO Education コース (Live7)	第1会場	600,000
	15:20~16:45	CTO コース (Live8)	第1会場	600,000

フォーカスライブはコース以外に1症例に対して共催して頂くことが可能です。

開催日時 2023年6月1日(木)~2日(金)  
会場 第1会場  
金額 300,000円  
募集枠 6枠

■ プログラム内容

- 1 ライブ症例
- テーマ (CTO、分岐部、石灰化、Peripheral)
- 共催いただいた症例の開始より終了までとします。(但し、放映はプログラムの進行によりますので保証するものではありません。)
- 使用デバイスについてはできるだけ共催企業様の商品を使いますが、症例によっては他のデバイスを使用することがございます。

※1：コメディカルプログラム会場となります。

※2：会場及び開催日時は、プログラムによって変更する場合がございます。

※3：開催日及び会場につきましては、貴社のご希望をお伺いいたしますが、決定は本会にご一任ください。  
申込期間終了後、決定会場と詳細をご連絡させていただきます。

※4：特別企画「症例徹底討論」は1セッション35分となります。

3. 共催プログラムについて

- ・ADATARA PPI & 第29回FPIC は國井先生が企画されます。
- ・ADATARA Imaging：プログラム内容は阿部巨先生が企画されます。
- ・CTO 教室：加藤修先生にご協力頂き、若手~中堅医師を対象とした最新のCTO治療を教育して頂きます
- ・Slender session @ADATARA：山本義人先生が企画されます。
- ・特別企画：2022年に企画した「症例徹底検討」と同じ内容での企画を予定しています。
- ・特別シンポジウム「石灰化治療」は石灰化に特化した内容を企画します。(Rota、OAS、IVL)
- ・共催シンポジウム「EVT」はPeripheralをテーマに企画します。

4. 費用

#### ■ 主催費用に含まれるもの

1. Web 配信に関わる費用 (機材、スタッフ等)
2. PC オペレーター人件費
3. プログラム 1冊 (本番前にお渡しする予定です)
4. 無料招待 2名分

・ADATARA PPI & 第29回FPIC、特別企画、ADATARA imaging、Slender Session @ADATARA については座長、講師諸費用

#### ■ 共催費用に含まれない、共催企業にご負担頂く内容

(ランチョンセミナー、アフタヌーンセミナー、ミニレクチャー)

##### ① 座長、講師諸費用

※座長、演者、コメンテーター費用 (旅費、宿泊費、謝金等)  
但し、Faculty の場合は旅費、宿泊費は本会で負担いたします。

##### ② 控室での接遇飲食及び機材費

##### ③ 音声録音、VTR 撮影、同時通訳、追加機材費用

※ご希望の場合は、事前にお申し送りいただき、別途ご請求させていただきます。

※主催者側でVTR、写真撮影をさせていただくことがありますので、予めご了承下さい。

##### ④ 開催チラシ印刷作成費用

#### 5. 座長・講師の選出

座長については原則 Faculty からお選びください。お申し込みの内容によっては本会より座長を推薦させて頂く場合がございます。講師の選出にあたっては全国の若手の先生をご推薦ください。

※但し、セッションの内容によってはこの限りではありません。

以下の共催セミナーについては本会にて座長・講師の選出をいたします。

ADATARA imaging、Slender Session @ADATARA、CTO教室の座長、講師

※CTO 教室ではプログラム内容によっては講師選出をお願いいたします。

#### 6. 申込期限

2022年4月20日迄 (但し、定数に達し次第終了)

#### 7. 申込方法

- ・別途の「共催セミナー申込書」に必要事項をご記入の上、下記までe-mailでご提出ください。  
※e-mail 送信後3日以内に事務局からの回答がない場合は電話にてお問い合わせください。
- ・定数に達し次第、申込を締め切らせていただきます。
- ・口頭による仮申込はお受けできません。仮申込の場合でもすべて書類でお申込下さい。

#### 8. 申込先

運営事務局

株式会社ビジテック

〒500-8262 岐阜県岐阜市茜部本郷1-46-8

TEL : 058-257-2727 FAX : 050-3588-8936

E-mail : [adatara@visitech.co.jp](mailto:adatara@visitech.co.jp)

#### 9. 振込方法

- ・後日、ご請求書をお送りさせていただきます。
- ・振込手数料は申込各位にてご負担いただきますようお願い申し上げます。

##### 【振込先】

三菱UFJ銀行 大津町支店 (店番203)

普通預金 0256200

口座名義 : ADATARA Live Demonstration 代表 国井浩行

(アダタラライブデモンストレーション クニイヒロユキ)

※カナ入力の際「ダイヒョウ」は不要です。

e-mail 送信先 : [adatara@visitech.co.jp](mailto:adatara@visitech.co.jp)

FAX 送信先 : 050-3588-8936

**ADATARA Live Demonstration 2023 共催セミナー申込書**

申込期限 : 2023 年 1 月 31 日

ADATARA LIVE DEMONSTRATION 2023 運営事務局 宛

5月31日(水)

ADATARA PPI & 第29回FPIC  (第1会場)

6月1日(木)

ランチョンセミナー  1 (第1会場)  2 (第2会場)  3 (第3会場)

アフタヌーンセミナー1  (第2会場)

特別シンポジウム「EVT」  (第2会場)

フォーカスライブ  Bifurcation・CTO (Live1)  CTO コース (Live2)

EVT コース (Live3)  EVT (Live4)

症例 (Coronary Peripheral)

Slender session@ADATARA  (第2会場)

ADATARA Imaging  (第2会場)

CTO 教室  (第1会場)

コメディカルサテライト  (第3会場)

6月2日(金)

ランチョンセミナー  4-1 (第1会場)  4-2 (第1会場)  5 (第2会場)

6 (第3会場)

アフタヌーンセミナー2  (第2会場)

特別シンポジウム「石灰化治療」  (第2会場)

フォーカスライブ  石灰化コース(Live5)  CTO・石灰化コース(Live6)

CTO コース(Live7)  CTO Education コース (Live8)

症例 (Coronary Peripheral)

特別企画「症例徹底討論」  (第2会場) ※日程については本会で決定します。

申込日 20 年 月 日

会社名又は 法人名	フリガナ：		
請求書 宛名			
ご住所	(〒 - )		
ご担当者	氏名		
	所属部署		役職
	TEL:		FAX:
	メールアドレス：		

※ ご記入いただきました個人情報につきましては、本会の連絡の目的以外には使用いたしません。

※ 決定に関しましてはお申込が早い企業様優先とさせていただきますので、予めご了承ください。

※ 申込書提出にあたっては、必ずコピーをとり保管してください。

予定セッション内容 (確定していなくとも、申込み時点での予定を、また全く未定の場合には「未定」とご記入ください)

講演内容 (タイトル) ※タイトルにはできるだけ商品名を入れないでください。

座長 (氏名・所属)

講師 (氏名・所属)

## ミニレクチャー共催のご案内 (募集要項)

インターベンション領域は技術進歩が著しく、治療に携わる医師およびコメディカルスタッフの資質向上に企業の皆様からの情報提供が欠かせません。

そこで、本会中のライブ中継の時間を利用して企業の皆様から最新医療情報をご提供いただくミニレクチャーを企画いたしたいと存じます。つきましては本会ならびにセミナーの趣旨にご賛同いただき、ミニレクチャーに共催賜りますようよろしくお願い申し上げます。

ミニレクチャーは、ご応募いただく企業の皆様方と私ども ADATARA Live Demonstration 2023 主催者との共催となります。

共催にあたり、共催企業名をプログラム集、ホームページ他に明記いたします。

ミニレクチャーのテーマ、座長・講師の選定については主催者と共催企業様の皆様とご相談の上決定したいと存じます。お申込の際に希望される内容につきまして予め事務局までご連絡をお願いいたします。

### 1. 開催日時及び会場・共催費

#### 【メディカル】

募集件数：6月1日(木)	ミニレクチャー1 (ML1)	10:25~10:40	
	ミニレクチャー2 (ML2)	12:10~12:25	
	ミニレクチャー3 (ML3)	15:00~15:15	
	ミニレクチャー4 (ML4)	16:45~17:00	
	6月2日(金)	ミニレクチャー5 (ML5)	10:25~10:40
		ミニレクチャー6 (ML6)	12:10~12:25
		ミニレクチャー7 (ML7)	15:00~15:15
		ミニレクチャー8 (ML8)	16:45~17:00
		ミニレクチャー9 (ML9)	12:10~12:25 ※第2会場

※講演時間はライブの進行状況により変更する可能性があります。

講演時間：15分

会場：メインライブ会場 (第1会場) ※ML9は第2会場

金額：1枠 400,000円

#### 【コメディカル】

募集件数：6月1日(木)	ミニレクチャー1 (CML1)	IABP
6月1日(木)	ミニレクチャー2 (CML2)	ECMO
6月1日(木)	ミニレクチャー3 (CML3)	IMPELLA
6月2日(金)	ミニレクチャー4 (CML4)	FFR
6月2日(金)	ミニレクチャー5 (CML5)	DCA
6月2日(金)	ミニレクチャー6 (CML6)	EP

※講演時間はプログラムにより決定します。

講演時間：20分

会場：コメディカル会場 (第3会場)

金額：250,000円

※会場及び開催日時は、プログラムによって若干変更する場合がございます。

※座長はメディカルの場合は該当するライブコース座長が務めます。

※開催日及び会場につきましては、貴社のご希望をお伺いいたしますが、決定は本会にご一任ください。

申込期間終了後、決定会場と詳細をご連絡させていただきます。

#### ■共催費用に含まれない、共催企業にご負担頂く内容

- ① 講師への謝礼及び旅費(Facultyの場合は旅費・宿泊費は本会で負担します。)
- ② 開催チラシ印刷作成費用

### 2. 座長・講師の選出

#### 座長

メディカルの場合は該当するライブコース座長が務めます。

コメディカルは本会で決定いたします。

#### 講師

講師の選出にあたっては全国の若手の先生をご推薦ください。

※但し、講演の内容によってはこの限りではありません。

### 3. 申込期限

4. 申込方法

- ・別途の「ミニレクチャー申込書」に必要事項をご記入の上、事務局までE-mailでご提出ください。
- ・定数に達し次第、申込を締め切らせていただきます。

5. 申込先

運営事務局

株式会社ビジテック

〒500-8262 岐阜県岐阜市茜部本郷1-46-8

TEL：058-257-2727 FAX：050-3588-8936

E-mail：[adatara@visitech.co.jp](mailto:adatara@visitech.co.jp)

6. 振込方法

- ・後日、ご請求書をお送りさせていただきます。
- ・振込手数料は申込各位にてご負担いただきますようお願い申し上げます。

【振込先】

三菱UFJ銀行 大津町支店（店番203）

普通預金 0256200

口座名義：ADATARA Live Demonstration 代表 國井浩行

（アダタラライブデモンストレーション クニイヒロユキ）

※カナ入力の際「ダイヒョウ」は不要です。

e-mail 送信先：[adatara@visitech.co.jp](mailto:adatara@visitech.co.jp)

FAX 送信先：050-3588-8936

## ADATARA Live Demonstration 2023 ミニレクチャー申込書

申込期限：2023年4月20日

ADATARA LIVE DEMONSTRATION 2023 運営事務局 宛

**【ミニレクチャー希望日・セッション名】**

P13 よりお選びいただき、第3希望までご記入ください。

※お申込状況やプログラム等の兼ね合いにより、会場や日程がご希望通りにならない場合がございます。

- 第一希望：ML1 ML2 ML3 ML4 ML5 ML6 ML7 ML8 ML9  
CML1 CML2 CML3 CML4 CML5 CML6
- 第二希望：ML1 ML2 ML3 ML4 ML5 ML6 ML7 ML8 ML9  
CML1 CML2 CML3 CML4 CML5 CML6
- 第三希望：ML1 ML2 ML3 ML4 ML5 ML6 ML7 ML8 ML9  
CML1 CML2 CML3 CML4 CML5 CML6

申込日 20 年 月 日

会社名又は 法人名	フリガナ：
	印
請求書 宛名	
ご住所	(〒 - )
ご担当者	氏名
	所属部署
	役職
	TEL: FAX:
	メールアドレス：

※ご記入いただきました個人情報の内容につきましては、本会の連絡の目的以外には使用いたしません。

決定に関しましてはお申込が早い企業様優先とさせていただきますので、予めご了承ください。

※申込書提出にあたっては、必ずコピーをとり保管してください。

・予定セッション内容 (確定していなくても、申込み時点での予定を、また全く未定の場合には「未定」とご記入ください)

講演内容 (タイトル) ※タイトルにはできるだけ商品名を入れなないでください。

司会 (氏名・所属)	講師 (氏名・所属)
------------	------------

## 機器・企業展示・企画展示のご案内 (募集要項)

本会には東北地方を始めとして全国からインターベンション治療に携わる医師、コメディカルが参加します。参加者の多くは各地で活躍中のもの、実務に關けているもの、まだ始めたばかりではあるものの将来有望なものであり、また臨床工学を学ぶ学生も多く参加いたします。企業の皆様にとり、企業活動、製品説明・研究開発の成果をご披露いただく絶好の機会かと存じます。そこで、会場内に展示ブースを設けることとしております。是非とも貴社のPRや新製品の紹介に展示ブースをご活用ください。皆様方の出展をお待ち申し上げます。

1. 会期  
2023年5月31日(水)～6月2日(金)
2. 展示場所  
メグレズホール 1F ホワイエ
3. 展示日程
  - ② 搬入 2023年5月31日(水) 15:00～17:00(予定)
  - ③ 展示 2023年6月1日(木) 9:00～17:00(予定)  
2023年6月2日(金) 9:00～17:00(予定)
  - ④ 搬出 2023年6月2日(金) 17:00～19:00(予定)

※詳細は後日お送りいたします出展要覧にてご案内いたします。

4. 展示料  
機器展示・企業展示 1小間につき 150,000円  
【基本ブース仕様】  
展示机 幅1.800 × 奥行600 × 高さ700(mm) テーブル  
※電源が必要な場合はお申し出ください。(別途追加料金がかかります)

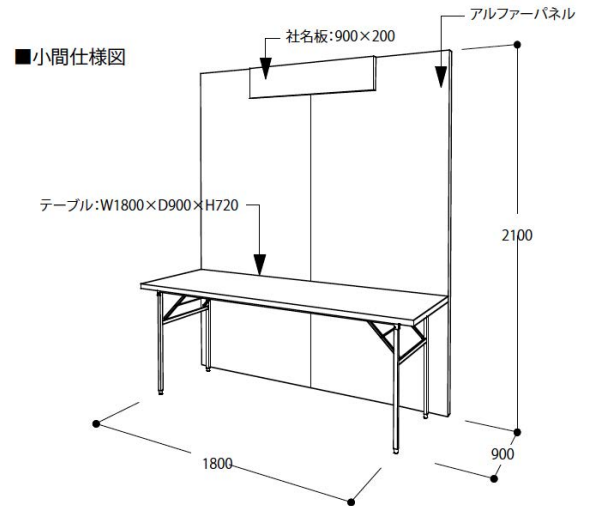

5. 申込期限  
2023年4月末日迄(但し、定数に達し次第終了)
6. 申込方法
  - ・別途の「出展申込書」に必要事項をご記入の上、下記まで郵送またはFAXでご提出ください。
  - ・定数に達し次第、申込を締め切らせていただきます。
7. 申込先  
運営事務局  
株式会社ビジテック  
〒500-8262 岐阜県岐阜市茜部本郷1-46-8  
TEL:058-257-2727 FAX:050-3588-8936  
E-mail: [adatara@visitech.co.jp](mailto:adatara@visitech.co.jp)
8. 振込方法
  - ・後日、ご請求書をお送りさせていただきます。
  - ・振込手数料は申込各位にてご負担いただきますようお願い申し上げます。

### 【振込先】

三菱UFJ銀行 大津町支店(店番203)  
普通預金 0256200  
口座名義: ADATARA Live Demonstration 代表 國井浩行  
(アダタラライブデモンストレーション クニイヒロユキ)

※カナ入力の際「ダイヒョウ」は不要です。

9. 展示会場



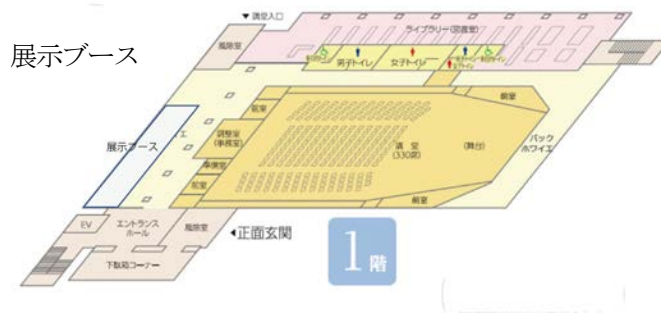

## 10. 企業展示：出展規定・規約

### 1) 一般販売業の申請許可

本会に併設する展示は学術向上・発展することを目的とするため、以下の行為（販売行為とみなされる）は原則的に禁止いたします。ただし、各社が各自で所轄保健所等に一般販売業の許可申請を行う場合にはこの限りではありません。

- ・ サンプル販売 ・ 人体への使用 ・ 販売契約締結（契約書へのサイン）

本規定を遵守せずに展示した場合は、直ちにその行為を中止させていただきます。

### 2) 補償

- ① 出展者及びその委託業者が、他社の小間・展示物、主催者の設備及び人身等に損害を与えた場合は、その補償は出展者が責任を負うものとします。
- ② 展示会場、及び出展申込状況等の理由による展示規模や仕様の変更、また展示会の延期・中止における出展者への影響や発生する費用は、出展者の責任において対処くださいますようお願いいたします。
- ③ 各出展物の管理は出展者が行うものとし、展示期間中の出展物の盗難・紛失・災害等の責任について、主催者は一切負いませんのでご了承ください。

## 11. その他

- 1) 出展申込締切後、出展物の種類、小間数等を考慮の上、出展者にご通知いたします。出展場所の決定については運営事務局にご一任くださいますようお願い申し上げます。
- 2) 社の配列・配置につきましては、企業グループ・業務提携等により各社相互の希望があった場合は、隣接して配列することは可能です。別途「出展申込書」にご記入ください。
- 3) 搬入・搬出やオプションの申込については、後日、設営業者より別途ご案内させていただきます。
- 4) 出展者の都合による出展申込の取り消しは原則としてできません。やむを得ず出展を取り消される場合、お支払い済みの出展料は返金できませんので、ご了承ください。

## 12. 出展に関する留意事項

### 1) 出展物

出展対象に記載された範囲のもの、及び主催者の認めたものとします。

- 2) 薬事法未承認品については、運営事務局にお問い合わせください。

### 3) 出展者へのご案内

出展説明会は行いません。開催の1ヶ月前までに小間割、搬入、装飾、管理などについて詳細をご連絡します。什器、照明器具などのサービスもこの時にご案内します。

### 4) 会場の管理

会場及び出展物の保全につきましては、最善の保護と管理にあたりますが、事故、盗難、紛失、小間内における人的災害及び天災その他の不可抗力による損害の発生については責任を負いません。

### 5) 会場・会期・開催時間の変更

やむを得ない事情により、会場、会期及び開催時間の変更をする場合があります。この変更を理由として出展申込を取り消すことはできません。また、これによって生じた損害は補償しません。

e-mail 送信先 : [adatara@visitech.co.jp](mailto:adatara@visitech.co.jp)

FAX 送信先 : 050-3588-8936

**ADATARA LIVE DEMONSTRATION 2023 出展申込書**

申込期限 : 2023 年 4 月末日

ADATARA LIVE DEMONSTRATION 2023 運営事務局 宛

申込日 20 年 月 日

会社名又は 法人名	フリガナ :
	印
請求書 宛名	
ご住所	(〒 - )
ご担当者	氏名
	所属部署
	役職
	TEL: FAX:
	メールアドレス :

※ご記入いただきました個人情報の内容につきましては、本会の連絡の目的以外には使用いたしません。

・申込小間数

¥150,000 × [                      ] 小間

・出展内容 (確定していなくとも、申込み時点での予定をご記入ください)

出展品を具体的にご記入ください。

## ホスピタリティールームのご案内 (募集要項)

本会には東北地方を始めとして全国からインターベンション治療に携わる医師、コメディカルが参加します。参加者の多くは各地で活躍中のもの、実務に關しているもの、まだ始めたばかりではあるものの将来有望なものであり、また臨床工学を学ぶ学生も多く参加いたします。

企業の皆様が“小セミナー”“企画展示”“打合せ・休憩”など多目的に使用できる「ホスピタリティールーム」をご用意いたしました。皆様方の出展をお待ち申し上げます。

### 6. 会期

2023年5月31日(水)～6月2日(金)

### 7. 展示場所

ポラリス看護学院3F

名称	番号	会場
ホスピタリティールーム	1	小会議室1 (60㎡)

### 8. 展示日程

- ② 搬入 2023年5月31日(水) 15:00～17:00 (予定)
- ③ 展示 2023年6月1日(木) 9:00～17:00 (予定)  
2023年6月2日(金) 9:00～17:00 (予定)
- ④ 搬出 2023年6月2日(金) 17:00～19:00 (予定)

※詳細は後日お送りいたします要覧にてご案内いたします。

### 9. 利用料

ホスピタリティールーム 1部屋につき 450,000円

### 10. 申込期限

2023年4月末日迄(但し、定数に達し次第終了)

### 6. 申込方法

- ・別途の「ホスピタリティールーム申込書」に必要事項をご記入の上、下記まで郵送またはFAXでご提出ください。
- ・定数に達し次第、申込を締め切らせていただきます。

### 7. 申込先

運営事務局

株式会社ビジテック

〒500-8262 岐阜県岐阜市茜部本郷1-46-8

TEL: 058-257-2727 FAX: 050-3588-8936

E-mail: [adatara@visitech.co.jp](mailto:adatara@visitech.co.jp)

### 8. 振込方法

- ・後日、ご請求書をお送りさせていただきます。
- ・振込手数料は申込各位にてご負担いただきますようお願い申し上げます。

#### 【振込先】

三菱UFJ銀行 大津町支店(店番203)

普通預金 0256200

口座名義: ADATARA Live Demonstration 代表 國井浩行

(アダタラライブデモンストレーション クニイヒロユキ)

※カナ入力の際「ダイヒョウ」は不要です。

## 9. 会場

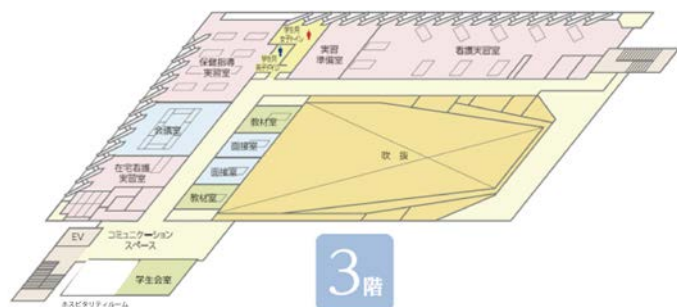

ホスピタリティールーム

## 10. 企業利用規定・規約

### 1) 一般販売業の申請許可

本会に併設するホスピタリティールームは学術向上・発展することを目的とするため、以下の行為（販売行為とみなされる）は原則的に禁止いたします。ただし、各社が各自で所轄保健所等に一般販売業の許可申請を行う場合にはこの限りではありません。

- ・ サンプル販売
- ・ 人体への使用
- ・ 販売契約締結（契約書へのサイン）

本規定を遵守せずに展示した場合は、直ちにその行為を中止させていただきます。

### 11. その他

- 1) 搬入・搬出やオプションの申込については、後日、設営業者より別途ご案内させていただきます。
- 2) 申込者の都合による申込の取り消しは原則としてできません。やむを得ず取り消される場合、お支払い済みの利用料金は返金できませんので、ご了承ください。

e-mail 送信先 : [adatara@visitech.co.jp](mailto:adatara@visitech.co.jp)

FAX 送信先 : 050-3588-8936

**ADATARA LIVE DEMONSTRATION 2023 ホスピタリティールーム申込書**

申込期限 : 2023 年 2 月 末 日

ADATARA LIVE DEMONSTRATION 2023 運営事務局 宛

申込日 20 年 月 日

会社名又は 法人名	フリガナ :
	印
請求書 宛名	
ご住所	(〒 - )
ご担当者	氏名
	所属部署
	役職
	TEL: FAX:
	メールアドレス :

※ ご記入いただきました個人情報の内容につきましては、本会の連絡の目的以外には使用いたしません。

**【希望会場】**

P19 よりお選びいただき、第3 希望までご記入ください。

※ お申込状況やプログラム等の兼ね合いにより、会場や日程がご希望通りにならない場合がございます。

第一希望 : ホスピタリティールーム番号 1 2 3

第二希望 : ホスピタリティールーム番号 1 2 3

第三希望 : ホスピタリティールーム番号 1 2 3

※ 決定に関しましてはお申込が早い企業様優先とさせていただきますので、予めご了承ください。

※ 申込書提出にあたっては、必ずコピーをとり保管してください。

・ 予定利用内容 (確定していなくても、申込み時点での予定利用内容をご記入ください)

## プログラム広告掲載のご案内（募集要項）

本会では、参加者の利便性を図ること、本会運営をスムーズに行うことを目的に、プログラムを発行いたします。  
このプログラムは参加者全員に配布いたします。

つきましては、関係各位、企業・団体の皆様方の広告をこの「プログラム」に掲載し、貴社の PR や新製品の紹介などにご活用いただければと存じます。皆様方からの広告掲載のお申込をお待ち申し上げます。

1. 掲載媒体
  - ・ ADATARA Live Demonstration 2023 プログラム

2. 掲載料

ADATARA Live Demonstration 2023 プログラム

種類	金額	募集総頁数
表2 (カラー/モノクロ)	1 頁 180,000 円	1 頁
表3 (カラー/モノクロ)	1 頁 180,000 円	1 頁
表4 (カラー/モノクロ)	1 頁 230,000 円	1 頁
巻末 (後付) 1 頁 (カラー/モノクロ)	1 頁 100,000 円	6 頁

3. 作成部数
 

プログラム	1,000 部
-------	---------

4. 発行予定日
 

プログラム	2023 年 5 月 25 日
-------	-----------------

5. 配布対象者 参加者 (医師、医療従事者、医療関係者)

6. 作成諸費用

編集・制作費	¥800,000
印刷費	¥900,000
管理費等雑費	¥240,000
合計	¥1,940,000

7. 広告企画 プログラム (カラー/白黒) A4 版

8. 広告原稿

- 1) 印刷に使用する原稿は版下またはデータのいずれかをご提出ください。
- 2) 原稿サイズは A4 原稿サイズ 1 頁 (天地 255 mm×左右 180 mm) で募集します。
- 3) 写真原稿につきましては、オリジナル原稿は避け、デュープした写真でお願いします。
- 4) データ入稿の際には、作成ソフトを必ず明記し、出力サンプルを添付してください。
- 5) 配送に関しては十分な保護処置をとられますようお願いいたします。
- 6) プログラム原稿は 2023 年 5 月 15 日迄にご提出ください。

## ホームページバナー広告募集要項

1. 掲載サイト ADATARA Live Demonstration2023 公式Web サイト
2. 掲載期間 申込受付完了およびデータ受信後～会期終了まで
  - 申込順位により必ずしも希望に添えない場合があります。
  - メンテナンス等によりホームページを閉鎖している期間も広告掲載期間に含まれます。
  - バナー広告の掲載位置については指定できません。
  - 同一ページに同一広告主が複数の広告を掲出することはできません。
3. 広告料 100,000円
4. 募集数 2枠
5. 依頼者数 55社
6. 広告規格 設置位置・枠数
  - トップ・サブトップページは最下部に常時表示（申込数が多くなった場合は3枠を5秒おきに切替表示となります）
  - レスポンシブウェブデザイン（ブラウザの表示サイズに合わせて、表示が切り替わるデザイン）のため、1行当たりの表示数は閲覧する環境により異なる。
  - 広告位置までスクロールを必要とする場合がある。
  - 広告の内容等、掲載された広告に関する一切の責任は広告主に帰属します
7. バナーの規格
  - トップ・サブトップページ：横318ピクセル、縦159ピクセル
  - ファイル形式 JPEG、PNG、gif（トップ・サブトップページは不可）
  - データ容量 100キロバイト以内
  - バナー広告は、申込者の負担で作成してください。
  - バナー広告にリンクを貼る場合はリンク先URLをお知らせください。
8. バナーサイズ

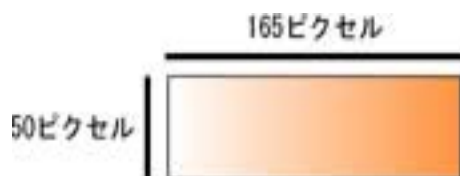

2枠となります。  
 ※5枠を超えた場合は、先着順を基本とします。  
**【広告の規格】**  
 サイズ 縦50ピクセル×横165ピクセル  
 容量 10KB以下  
 画像形式 GIF形式  
 ※広告（バナー）は各企業で作成してください。

## 企業PR動画

1. 内容 貴社製品のPR動画（30秒以内）をセッション幕間のコマーシャルとして放映をいたします。
  - ① 30秒以上の場合はご相談ください。
  - ② データ形式：動画またはスライドショー形式 ・解像度：1,920×1,080P(i)もしくは1,280×720P
  - ③ 動画形式：MP4、MOV、AVI等

<スライドショーの場合> Power pointにて10枚以内でお願いします。お預かりしたデータは自動再生に変換して放映いたします。

  - ④ 放映はプログラム幕間となります。
  - ⑤ 放映回数：2回放映（共催プログラムをお申込の場合は当該プログラムの前後に放映となります）
2. 料金 100,000円
3. 放映募集数 6枠
4. 依頼社数 55社
5. 決定・注意事項
6. 配置や放映順につきましては、申込締め切り後に主催者（運営事務局）で決定いたします。
7. 申込社が主催者の許可なく、スペースの全部、または一部を第三者に譲渡、貸与、もしくは、申込社同士において交換することはできません。

## プログラム広告・バナー広告・申込方法

1. 申込期限 2023年4月30日迄
2. 申込方法 別途の「広告掲載申込書」に必要事項をご記入の上、事務局までE-mailでご提出ください。  
定数に達し次第、申込を締め切らせていただきます。
3. 申込先 運営事務局  
株式会社ビジテック  
〒500-8262 岐阜県岐阜市茜部本郷1-46-8  
TEL：058-257-2727 FAX：050-3588-8936  
E-mail：[adatar@visitech.co.jp](mailto:adatar@visitech.co.jp)
4. 振込方法
  - お申し込み後請求書を発行いたします。請求書発行日翌月末までにお支払いください。
  - 振込手数料は申込各位にてご負担いただきますようお願い申し上げます。

**【振込先】**

三菱UFJ銀行 大津町支店 (店番203)

普通預金 0256200

口座名義：ADATARA Live Demonstration 代表 國井浩行

(アダタラライブデモンストレーション クニイヒロユキ)

※カナ入力の際「ダイヒョウ」は不要です。



e-mail 送信先：[adatara@visitech.co.jp](mailto:adatara@visitech.co.jp)

FAX 送信先：050-3588-8936

ADATARA LIVE DEMONSTRATION 2023  
 広告掲載・バナー広告・企業PR 動画申込書

申込期限：2023 年 4 月 30 日 (土)

ADATARA LIVE DEMONSTRATION 2023 運営事務局 宛

申込日 20 年 月 日

会社名又は 法人名	フリガナ：
請求書 宛名	
ご住所	(〒 - )
ご担当者	氏名
	所属部署
	役職
	TEL: FAX:
	メールアドレス：

※ ご記入いただきました個人情報の内容につきましては、本会の連絡の目的以外には使用いたしません。

【申込内容】

	種 類	金 額
<input type="checkbox"/>	プログラム	表2 (カラー/モノクロ)
<input type="checkbox"/>		1 頁 180,000 円
<input type="checkbox"/>		表3 (カラー/モノクロ)
<input type="checkbox"/>		1 頁 180,000 円
<input type="checkbox"/>		表4 (カラー/モノクロ)
<input type="checkbox"/>		1 頁 230,000 円
<input type="checkbox"/>	巻末(後付) 1 頁(カラー/モノクロ)	1 頁 100,000 円
<input type="checkbox"/>	バナー広告	100,000 円
<input type="checkbox"/>	企業PR 動画	30 秒 100,000 円

・ 入稿方法

版下原稿

データ (作成ソフト

Ver.

)